

PARÇA KODU PART CODE	PARÇA ADI PART NAME	ERKEK TERMİNAL MALE TERMINAL	a ÖLÇÜSÜ (AYAR) a MEASURE (SET)	s ÖLÇÜSÜ (KALINLIK) s MEASURE (THICKNESS)	Malzeme Material	Kaplama Coating
TB 2202.50 RP	6.3 YAN BAYRAK TERMİNAL =RP=	0.50	0.35±0.1	0.38±0.05	(CuZn30) Pirinç / Brass	—
TB 2202.50 RPK	6.3 YAN BAYRAK TERMİNAL =RPK=	0.50	0.35±0.1	0.38±0.05	(CuZn30) Pirinç / Brass	Kalay / Sn (3-5µ)
TB 2202.65 RP	6.3 YAN BAYRAK TERMİNAL =RP=	0.80	0.65±0.1	0.38±0.05	(CuZn30) Pirinç / Brass	—
TB 2202.80 DP	6.3 YAN BAYRAK TERMİNAL =DP=	0.80	0.55±0.1	0.38±0.05	(CuZn30) Pirinç / Brass	—
TB 2202.80 RP	6.3 YAN BAYRAK TERMİNAL =RP=	0.80	0.55±0.1	0.38±0.05	(CuZn30) Pirinç / Brass	—
TB 2202.80 RPK	6.3 YAN BAYRAK TERMİNAL =RPK=	0.80	0.55±0.1	0.38±0.05	(CuZn30) Pirinç / Brass	Kalay / Sn (3-5µ)
TB 2202.80 RÇN	6.3 YAN BAYRAK TERMİNAL =RÇN=	0.80	0.55±0.1	0.40±0.05	Nikel kaplı çelik / Nickel plated Steel	Nikel / Ni (>=1.5µ)

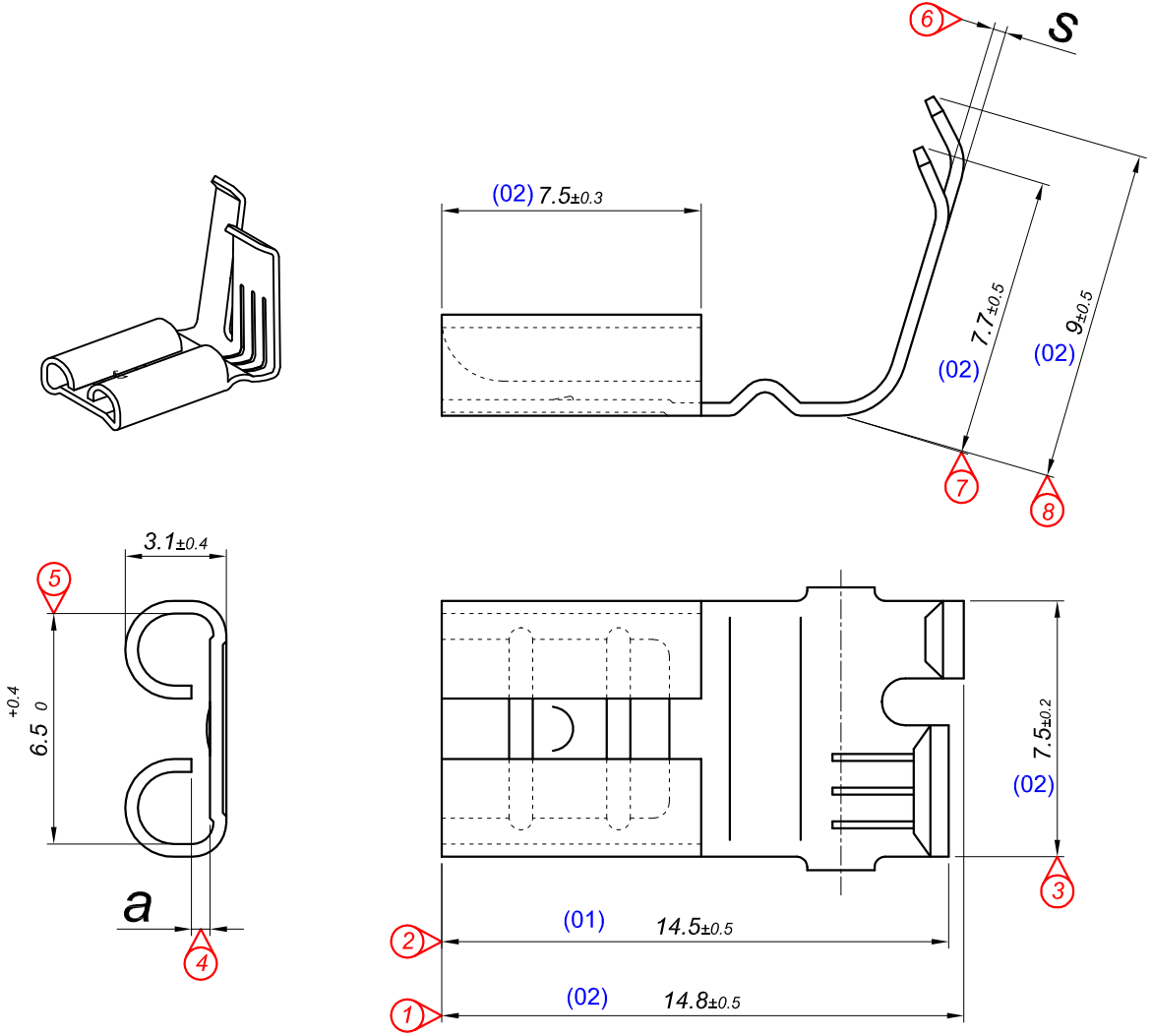

Kalıp çıkış yönü  
Mold output direction ← → Makara açılım yönü  
Reel opening direction

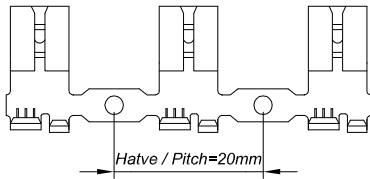

Ölçek  
Scale : 1 / 1.5

**Kablo Kesiti**  
**Wire Section : 1 - 2.50 mm<sup>2</sup>**

Resim üzerinden ölçü almayınız  
do not measure on drawing

Tarih / Date	13.10.2012	İmza /Signature	Ölçek /Scale	(02)	Yeni kalıp yapıldı, 15 / 14.8 - 7.5max / 7.5±0.2 - 7.4+0.5 / 7.5±0.3 - 8 / 7.7 - 9.5 / 9 olarak değiştirildi.	21.01.2019
Çizen / Desing	M.Yağcı		5 / 1	(01)	8.5 Ölçüsü 8 - 10 Ölçüsü 9.5 - 15 Ölçüsü 14.5 - 15.5 Ölçüsü 15 Olarak Değiştirilmiştir.	29.07.2013
Onay / Approval	S.Gölcük			No	Değişiklik / Revision	Tarih/Date



Parça Adı:  
Part Name **YAN BAYRAK TERMİNALİ 6.3**

Parça Kodu:  
Part Code **TB 2202**